

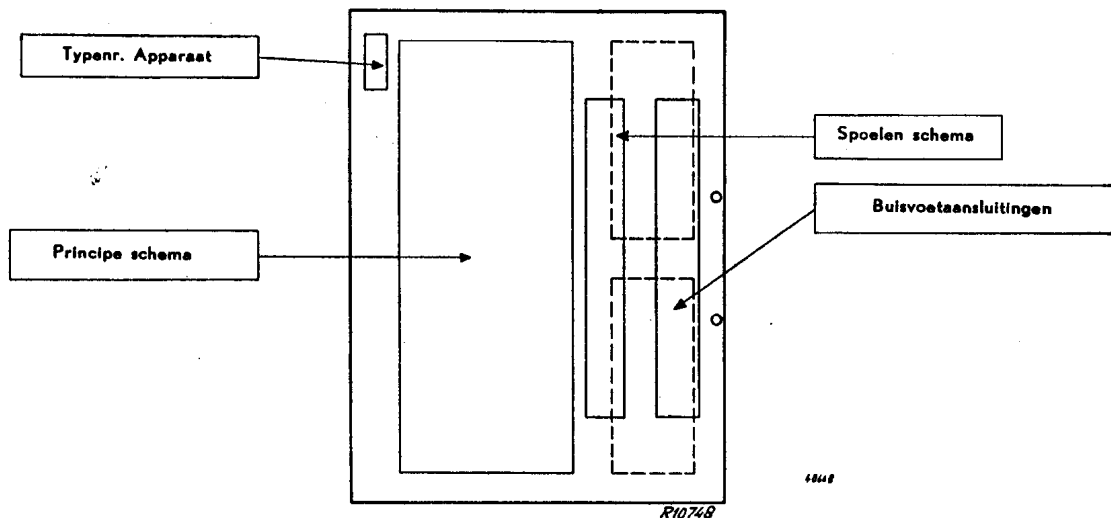

PHILIPS SERVICE DOCUMENTATIE KAARTEN

GEbruiksaanwijzing en verklaring der teekens

Indeling van de kaart

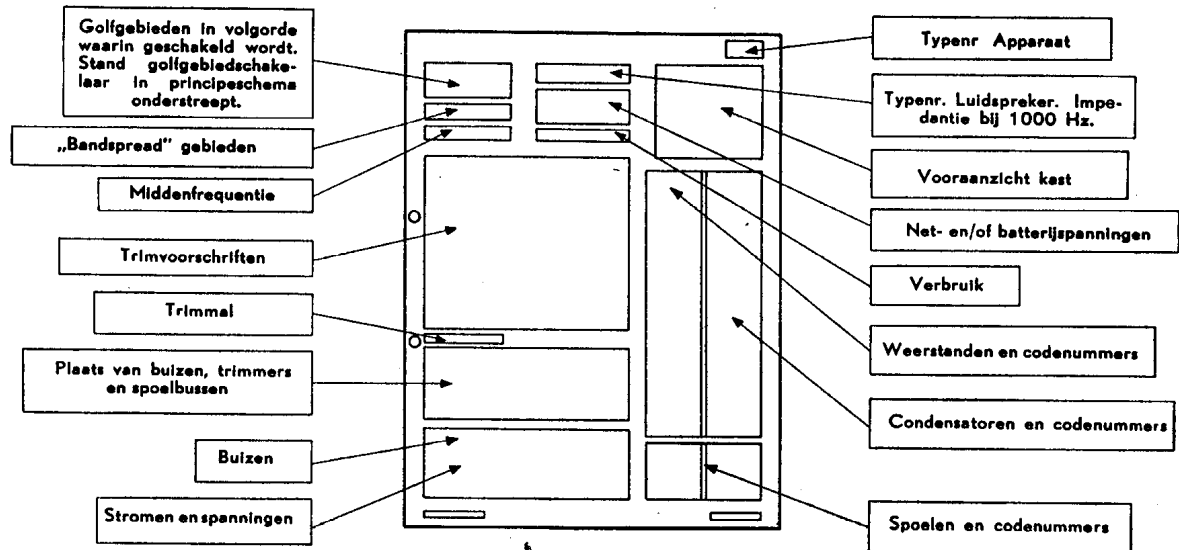

In het trimvoorschrift is:

- I. De kolom voor het afregelen van de M.F.-kringen.
- II. De kolom voor het afregelen van een M.F.-filter.
- III. De kolom voor het afregelen van de diverse golfgebieden.
- IV. De kolom voor het afregelen van een spieglfrequentiefilter.
- V. De kolom voor het instellen van de schaal.

Volledig opnieuw trimmen gebeurt in de volgorde I, II, III, IV, V.

Maakt men geen gebruik van een aperiodische versterker type GM 2404, doch van een hulpontvanger, dan moet deze telkens op de trimfrequentie worden afgestemd.

De in de tabel aangegeven spanningen zijn gemeten met een voltmeter met een inwendigen weerstand van 2000 ohm per volt.

Spoelen en buizenschema's zijn gezien tegen de soldeerpunten.

Het merkteeken op de spoel is in het spoelenaansluitschema met een zwart driehoekje aangegeven. In het spoelenaansluitschema is door de uiteinden van de spoelen die H.F. het dichtst bij, of direct aan aarde liggen, een schuin streepje geplaatst.

- ~ Wisselspanning of netschakelaar
- == Gelijkspanning
- ⊖ Wisselspanning en gelijkspanning
- ⊖ Batterij of batterijschakelaar
- ⊖ Grammofoonopnemer of schakelaar voor grammofoonopnemer
- vol. Volumeregelaar
- ⊖ Bandbreedteregelaar of -schakelaar
- ⊖ Toonregelaar
- ⊖ Golfgebiedschakelaar of -drukknop
- ⊖ Afstemming in bepaald golfgebied
- ⊖ Drukknopafstemming op station
- ⊖ Bandspreidgebied of bandspreidschakelaar
- ⊖ Afstemming in gespreide band
- ⊖ Antenne
- ⊖ Aarde
- ⊖ Luidspreker
- ⊖ Groter dan of gelijk aan
- ⊖ || herhalingsteekens — wat tussen deze tekens staat, moet worden herhaald, nadat eerst de betreffende kolom is afgewerkt.

- ⊖ Regelen, instellen of afstemmen
- ↑ Wijzer van stationsnamenschaal
- ⊖ Middelen

Dit middelen geschiedt als volgt:

Stel de variabele condensator zo nauwkeurig mogelijk in op maximum output. Deze stand van de condensator merken en output noteren (stand I).

Draai de condensator zoveel naar links tot de output gelijk is aan 1/5 van de waarde bij stand I; de stand van de condensator merken (stand II).

Draai de condensator terug en daarna zoveel naar rechts tot de output weer gelijk is aan 1/5 van de waarde bij stand I; de stand van de condensator merken (stand III).

Nu is de juiste stand precies midden tussen stand II en III in.

* Onderdeel wordt geleverd zolang de voorraad strekt.

⊖	725—2000 m
⊖	C4, C5, C6 max.
⊖	C4, C5, C6 min.
⊖	C4, C5, C6 + 15°
⊖	C4, C5, C6 ⊖ 546 kc/s
⊖	C4, C5, C6 ⊖ 180 m
⊖	452 kc/s—⊖
⊖	452 kc/s-33000 pF-aB2
⊖	C5
⊖	C5—440 pF
⊖	S12—10000 Ω
⊖	S12-10000 Ω-0,1 μF
⊖	C5
⊖	C5
⊖	S12
⊖	S12
⊖	C8, C9, C10 max.
⊖	C8 min.
⊖	g1B3—0,1 μF—⊖
⊖	g1B3—0,1 μF—⊖
⊖	-25 pF—aB2
⊖	⊖
⊖	⊖
⊖	⊖
⊖	C12 max.
⊖	C12 min.

Golfgebiedschakelaar op stand 725—2000 m.

Variabele condensator op maximum capaciteit.

Variabele condensator op minimum capaciteit.

Variabele condensator instellen met 15° mal (minimum capaciteit).

Variable condensator afstemmen op 546 kHz.

Variabele condensator instellen op 180 m.

Signaal van 452 kHz aan antennebus van ontvangtoestel toevoeren.

Signaal van 452 kHz via condensator 33000 pF aan anode van buis B2 toevoeren.

C5 kortsluiten.

C5 verstemmen met condensator van 440 pF.

S12 dempen met weerstand van 10 000 ohm.

S12 dempen met weerstand van 10 000 ohm en condensator van 0,1 μF in serie.

Kortsluiting van C5 verwijderen.

Verstemmingscondensator van C5 verwijderen.

Demping van S12 verwijderen.

Demping van S12 verwijderen.

C8, C9, C10 regelen tot maximum uitslag van outputmeter.

C8 regelen tot minimum uitslag van outputmeter.

Condensator van 0,1 μF tussen rooster g1 van buis B3 en aarde aanbrengen.

Condensator van 0,1 μF tussen g1 van buis B3 en aarde verwijderen.

Aperiodische versterker of hulpontvanger via condensator van 25 pF aan anode van buis B2 aansluiten.

Aperiodische versterker of hulpontvanger wegnemen.

Bandbreedteregelaar of -schakelaar op smal.

Bandbreedteregelaar of -schakelaar op breed.

Trimmer C12 op maximum capaciteit.

Trimmer C12 op minimum capaciteit.